

Stößelniederhalter für SUZUKI GS- Motoren

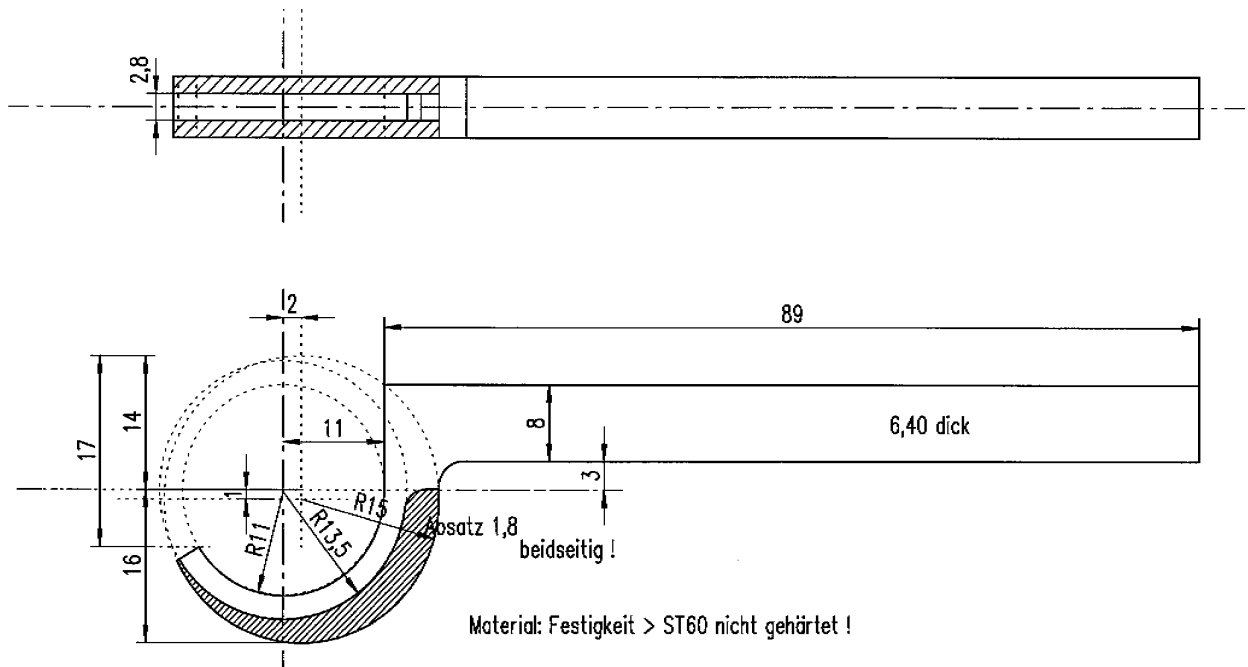

Um bei GS-Motoren zum Einstellen des Ventilspiels einen anderen Shim zu montieren, muss zunächst der Tassenstößel nach unten gedrückt werden, damit man den vorhandenen Shim entfernen kann. Das geschieht durch das gezeigte Niederhalter-Spezialwerkzeug, welches man bei SUZUKI oder im Zubehörhandel kaufen kann. Zur Not tut es auch ein Schraubendreher, aber die Gefahr die Nocken zu beschädigen, ist relativ groß.

Das Original-SUZUKI-Werkzeug „Tappet Depressor“ mit der Bestellnummer 09916-64510 kann man sich auch nachbauen, wenn man die richtigen Werkzeugmaschinen und entsprechende Kenntnisse hat. Hier die Abmessungen:



Toleranzen: R11 +0,1/+0,5mm // R13,5 & R15 +/- 0,1mm // Dicke und Absätze +/-0,05mm // übrige Masse +/-0,1mm

Die Zeichnung stammt von Cristoph, der sie mir freundlicherweise zur Verfügung gestellt hat.

Rechtlicher Hinweis:

Die Nachfertigung des Werkzeuges liegt in der Verantwortung des Anwenders. Daher kann für die Funktion keine Gewähr gegeben werden. Die Anwendung erfolgt auf eigene Gefahr.

Michael, <http://www.gs-classic.de> (2005)